

- a strong solution for the environment

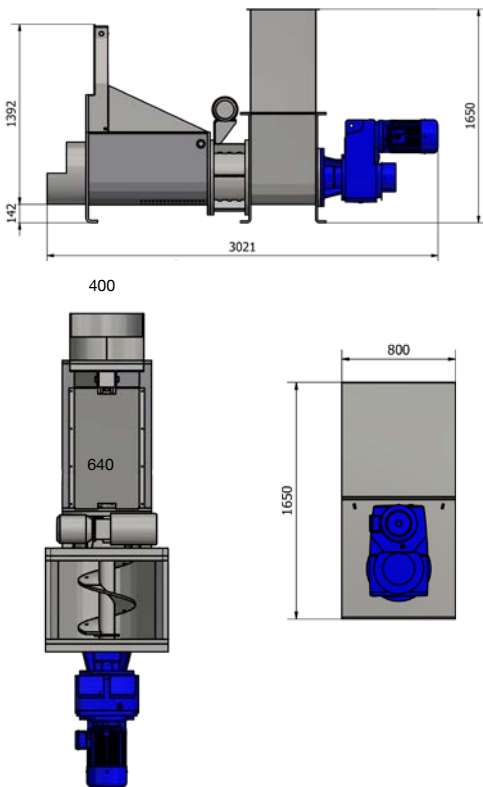

RETEC AVVATTNINGS-SYSTEM

Syftet med avvattningssystemet är att komprimera och avvattna tex. förpackningar.

Materialet lastas i inkastet ner till skruven och leds automatiskt in i presskanalen, där det därefter komprimeras och avvattnas.

Input: t.ex. PET-flaskor, Tetra-förpackningar, metallburkar etc.

Output: Komprimerad och avvattnad förpackning

Kapacitet: upp till 10m³/h (beroende på material)

Specifikationer:

- Modell: RAP 400
- Från 4kW växelmotor (Nord-växellåda)
- RPM ca. 12
- Skruv Ø=370 mm med påsvetsad förstärkning på pressytan
- Helautomatiskt hydraulisk presskäke
- Inkastöppning 500 x 640 mm
- Utlopp: Ø=400 mm
- Volymreducering: ca. 7-9: 1

- Uppsamlingsbehållare för avvattnad vätska
- Vikt ca. 1.000 kg
- Manual och dokumentation enligt Maskindirektivet

Tillval:

- Anpassad räna till container
- Anpassat inkast
- Automatisk start och stopp



ReTec Miljø ApS
Fjordagervej 38
DK-6100 Haderslev

Tel.: +45 7456 8106
Fax: +45 7456 8581
VAT: DK 25 86 24 22

sales@retec.dk
www.retec.dk

ReTec develops, constructs and manufactures special machines for the waste and recycling industry. We offer practical solutions to our customer's needs, helping them increase profitability in their business.